



Endüstriyel Yağlar & Gresler

KATALOG

simatec



simalube[®]
smart lubrication

Otomatik Zaman Ayarlı
Kartuş Yağlayıcılar
Ve Ekipmanlar



simatec



aydendustriyel.com

HİZMET VERDİĞİMİZ SEKTÖRLER



HAVACILIK VE UZAY

Savunma Sanayi

Metal İşleme Sıvıları & Özel Yağlar



OTOMATİV

Talaşlı İmalat, Beyaz Eşya, Plastik

Metal İşleme Sıvıları & Yağları



DEMİRÇELİK

Döküm Sanayi, Alüminyum

Yanmaz Hidrolik Sıvıları & Gresler



GIDA

NSF & HALAL Belgesi Yağlar

Özel Yağlar ve Gresler



İLAÇ

Özel Yağlayıcılar

NSF & HALAL Belgesi



TALAŞLI İMALAT

Soğutma sıvıları & Kesme Yağları

Soğuk Sıcak Form Verme Yağları

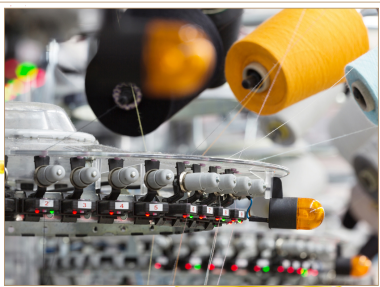

TEKSTİL

Özel yağlar ve Gresler

Boyahene, İplik, Dokuma



CAM AMBALAJ

Kalıp yağları, Özel yağlar

Robot Yağları



MADENCİLİK

Seramik, Porselen ve Vitrifiye Sanayi

Endüstriyel Yağlar ve Gresler



simalube



detaylı bilgi için
bizi arayın..

0222 236 0117

ZAMAN AYARLI

Kartus yağlayıcılar



KATALOG

simalube - Otomatik Yağlama Kartuşu



simalube[®]
smart lubrication



detaylı bilgi için
bizi arayın..

0222 236 0117



detaylı bilgi için
bizi arayın..

0222 236 0117

simalube

simalube

Otomatik Yağlamanın Avantajları	3
simalube – Yağlama Uzmanı	4/5
simalube 15 ml	6
simalube multipoint	7
simalube IMPULSE	8/9
Kullanım Alanları	10/11
Standart Yağlayıcılar	12
Aksesuarlar	13/14/15



simalube: Düzenli Yağlama Düşük Bakım Maliyeti ve Yüksek Çalışma Güvenliği

simalube yağlama kartuşları tüm dünyada her türlü sanayi ortamında milyonlarca kez kullanılmaktadır. Gres veya sıvı yağlayıcı ile 1-12 ay çalışma süresi ile düzenli yağlamayı gerçekleştirir.

simalube – gücün ve hareketin olduğu her yerde

Mustafa ERKILIÇ Teknik Müdür

+90 530 245 50 26

mustafa@aydendustriyel.com

simatec

Bakım Uzmanı Tom

**Benim zincir ve rulmanlarım
buna değer!**

«Bir kere monte edildikten sonra, simalube yağlama kartuşları düzenli, zamanında ve güvenli olarak yağlamayı gerçekleştirir. Bu tür bir yağlama elle mümkün olmaz.»



Simalube ile Otomatik Yağlamanın Avantajları

simalube

Zor olan elle yağlamanın görevini simalube yağlama kartuşu yerine getirir. Sadece zamandan tasarruf değil, eksik veya fazla yağlamanın önüne geçer, %30 a kadar avantaj sağlar.

İdeal Yağlayıcı Miktarı

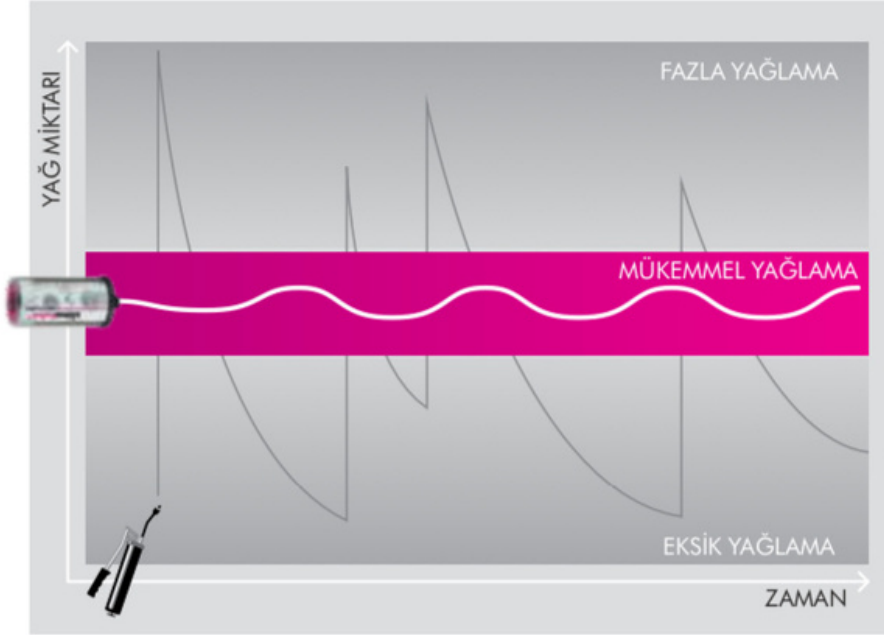

Düzenli yağ çıkışı sağlayarak elle yağlamadan kaynaklı fazla veya eksik yağlama gibi sorunlar oluşmaz.

simalube Sayesinde Daha Düşük Maliyet

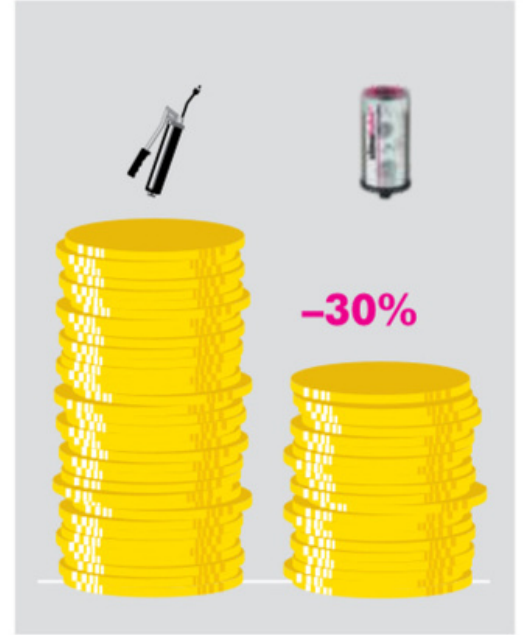

%30 a kadar daha az maliyet:

Yüksek iş güvenliği ve zamandan tasarruf sağlar, periyodik bakım süreçlerinize dahil olur. Makinenizin çalışma ömrünü uzatır, plansız bakım ve onarımların sayısını azaltır.

Otomatik Yağlamanın Avantajlarına Göz Atalım



Manuel Yağlamaya Gerek YOK

Zaman tasarrufu
Yüksek İş Güvenliği
Ulaşması zor yağlama noktaları düzenli olarak yağlanır
Yağ kullanımında yüksek tasarruf sağlanır



Parçaların ve aksamaların eksik veya fazla yağlanması önlenir

Tüm aksamaların yoğun aşınmasını engeller
Makine arızaları, bakım ve onarım süreleri azalır
Makinenizden en yüksek verim sağlanır



Kapalı devre mantığı ile toz ve su girmesini engeller

Yanlış yağlayıcı kullanımı önlenir
Dışarıdan yabancı cisimlerin içeri girmesi engellenir
Yağlama noktasını sürekli temiz tutar



Uluslararası Standartları Karşılar

TÜV onaylı ve tüm alanlar için Ex sertifikalıdır
İş güvenliğini artırır
Geri dönüşüme uygundur, doğaya zarar vermez

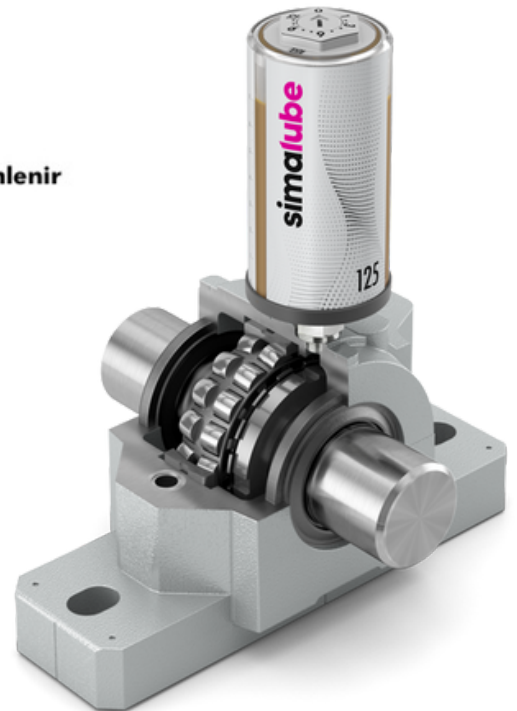

simalube



detaylı bilgi için
bizi arayın..

0222 236 0117



simalube –
Yağlama Uzmanı

simalube – Otomatik Tek Nokta Yağlama Kartuşu

Beş farklı ebatla sunulan kartuşlar, bir çok yağlama noktasını düzenli olarak 7x24 gerekli olan gres veya sıvı yağ ile besler.
Bir yıl süre ile gün ve gün yorulmadan, durmadan...

simalube'nin Avantajlarından Siz de Faydalanın

Ona Güvenebilirsiniz

- Yağlama noktaları düzenli olarak yağlayıcı ile beslenir
- Hiç bir yağlama noktası unutulmaz
- Yağlamanın gerçekleşmesini şeffaf gövdesi sayesinde piston hareketinden gözlemleyebilirsiniz



Çevreye Duyarlı

- simalube tekrar doluma uygundur
- Geri dönüşüme uygun olması sayesinde kullanım sonrasında kolayca imha edebilirsiniz
- simalube kartuşları zehirli madde içermez



Esnek Kullanım Avantajı Sağlar

- simalube 5 farklı ebatla sunulmaktadır: 15ml, 30ml, 60ml, 125ml ve 250 ml
- Çalışma süresini 1 ve 12 ay arasından seçebilirsiniz
- Seçilen zaman ayarını çalışırken değiştirebilir veya tamamen durdurabilirsiniz
- simalube kartuşlarını dolu veya kendiniz doldurmak için boş olarak alabilirsiniz

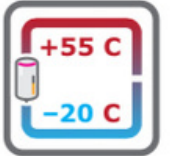

Sınırsız Kullanım İmkanları (Sayfa 10/11 bakınız)

- En dar ve ulaşılması zor alanlarda ideal çözüm
- Su altı dahil her pozisyonda çalışabilir
- Ortam sıcaklığı -20 °C ile +55 °C güvenle çalışır (yağlama noktası daha yüksek olabilir)
- Geniş aksesuar çeşitliliği sayesinde kolay montaj imkanı sağlar (fırçalar, kelepçe, tutucular vb.)
- Standart yağlayıcılarımız; modern, denenmiş ve kalitesi kanıtlanmış yüksek performanslı yağlayıcılardır ve öngörülen kullanım alanına uygundur. (Sayfa 12/13 bakınız)



TOM'dan
İPUCU

Daha fazla teknik bilgi ve kullanım klavuzu için www.sima-lube.com
internet sayfamızı ziyaret edebilirsiniz.



Özellikler

- Gaz Jeneratörü
- Basınç Odası
- Şeffaf Gövde
- Piston
- Etiket
- Yağlayıcı (Gres/Sıvı)
- 1/4 Yağ Çıkış Noktası



Teknik Detaylar

Ürün	Tek Nokta Yağlama Kartuşu			
Çalışma Prensibi	Kuru Hidrojen Gaz Jeneratörü			
Basınç	Maksimum 5 Bar			
Çalışma Süresi	Kademesiz 1 - 12 Ay			
Ortam	-20° C - +55° C			
Hacim	30ml	60ml	125ml	250ml
Ağırlık (Dolu)	~82g	~115g	~190g	~335g
Ağırlık (Boş)	~55g	~60g	~75g	~111g
Dolum	30-250ml'lik kartuşlar tekrar doluma uygundur			



Sertifikalar



simalube 250



simalube 125



simalube 60

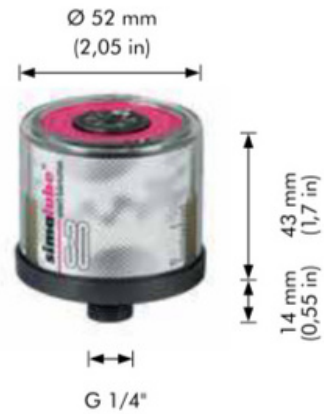

simalube 30



Available on the iPhone
App Store



Kartuş ebatını ve çalışma süresini hesaplamak için www.sima-lube.com/hesap websitesini ziyaret edin veya "simalube CalPro" mobil uygulamasını yükleyin.



detaylı bilgi için
bizi arayın..

0222 236 0117



simalube 15 ml

En Mini Yağlama Kartuşu

Alanın kısıtlı olduğu yerlerde simalube 15ml ideal çözümdür. Küçük ebatı ile dünyanın en küçük yağlama sistemidir. Özellikleri itibari ile diğer simalube kartuşları ile aynı avantajları sağlar. (Tekrar dolum hariç)

Kendisi Küçük Performansı BÜYÜK

- Küçük ebatı sayesinde az yer kaplar
- Sağlam alüminyum gövdeli
- Montaj ve çalışma prensibi diğer simalube kartuşları ile aynıdır
- 5 yağlama noktasından daha az ortamlar için Simalube multipoint sistemine alternatiftir (Sayfa 7 bakınız)

Ebatlar



Teknik Detaylar

Ürün	Tek Nokta Yağlama Kartuşu (Gres ve Sıvı için)
Çalışma Prensibi	Kuru Hidrojen Gaz Jeneratörü
Basınç	Maks. 5 bar
Çalışma Süresi	Kademesiz 1-12 Ay
Ortam	-20 °C ile +55 °C Ortam Sıcaklığı
Muhafaza Koşulları	20 °C ±5 °C muhafaza edilmelidir
Hacim	15 ml
Ağırlık (Dolu/Boş)	~35 g / ~21,5 g
Sertifikalar	CE IP68 EX

simalube



detaylı bilgi için
bizi arayın..

0222 236 0117

simalube multipoint



Otomatik Çok Nokta Yağlama Kartuşu

simalube multipoint diğer kartuşlarımız gibi güvenli şekilde 5 yağlama noktasını bir yıla kadar yağlayıcı ile besler. Manyetikli bağlantısı sayesinde kartuş değişimi daha kolaydır.

Lineer Kızak, Ray ve Yatakları Mükemmel Yağlar

- 5×8 ml yağlayıcı içerir
- Düşük yağ ihtiyacı olan yatakların uzun süreli yağlanmasına olanak sağlar
- Kartuş ve tesisat arasında manyetikli bağlantı
- Pratik hortum bağlantıları için push-in fittings
- Lineer rulmanların yağlanması için mükemmeldir

Ebatlar



Teknik Detaylar

Ürün	Çok Nokta Yağlama Kartuşlar (Gres ve Sıvı için)
Çalışma Prensibi	Kuru Hidrojen Gaz Jeneratörü
Basınç	Maksimum 5 bar
Çalışma Süresi	Kademesiz 1-12 Ay
Ortam Sıcaklığı	-20 °C ile +55 °C Ortam Sıcaklığı
Muhafaza Koşulları	20 °C ±5 °C muhafaza edilmelidir
Hacim	5×8 ml
Ağırlık (Dolu/Boş)	~147 g / ~120 g
Sertifikalar	CE TÜV EX



detaylı bilgi için
bizi arayın..

0222 236 0117

simalube



Otomatik yağlamada yeni bir
seviyeye geçin...



UZAKTAN KONTROL
Kartus yağlayıcılar



aydendustriyel.com

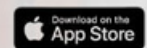

simatec
smart technologies

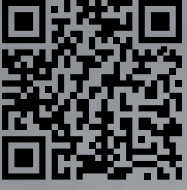

detaylı bilgi için
bizi arayın..

0222 236 0117

simalube IMPULSE



10 Bar Basınç Yükseltici

simalube IMPULSE karşı basıncın yüksek olduğu yağlama noktalarında ve uzun tesisatlarda kullanılır. Yağlama kartuşları ile birlikte kullanıldığında gres ve sıvı yağları 10 bar basınç ile her turda 0,5ml ile yağlama noktasına basar. Akıllı LED-göstergesi sürekli olarak çalışma durumu hakkında bilgi verir. Yeşil olduğu sürece sorunsuz çalıştığını gösterir.

Küçük Güç Paketi

Özellikler

- 10 bar basınç ile her yağlama turunda 0,5ml sıvı yağ veya gres (NLGI 2 kadar)
- Çalışma durumunu LED-göstergesi ile takip imkanı (yeşil/kırmızı)
- Çalışma süresi her zaman kartuş üzerinden değiştirilebilir
- Modüler sistem, simalube 60, 125 ve 250ml kartuşları ile uyumludur
- Kartuş değişimi simalube IMPULSE'i sökmeden kolayca gerçekleşir
- Yağlayıcı basınç altında tutulmaz, sadece yağlama noktasına giden tesisatta yağlayıcıya yüksek basınç uygulanır

Esnek Kullanım Avantajları Sağlar

- Yüksek ısı ve tehlikeli ortamlarda bulunan yağlama noktalarından 4 metre mesafeye kadar tesisat kurulum imkanı sağlar
- Küçük ebatı sayesinde en küçük alana bile kurulumu sağlar
- Tüm pozisyonlarda çalışır (yatay, dikey). Su altında bile

Ekonomik

- Tekrar kullanım özelliği sayesinde yüksek tasarruf sağlar



TOM'dan
İPUCU



Simalube IMPULSE hakkında daha fazla bilgi ve videosunu izlemek için www.sima-lube.com adresimizi ziyaret edin.

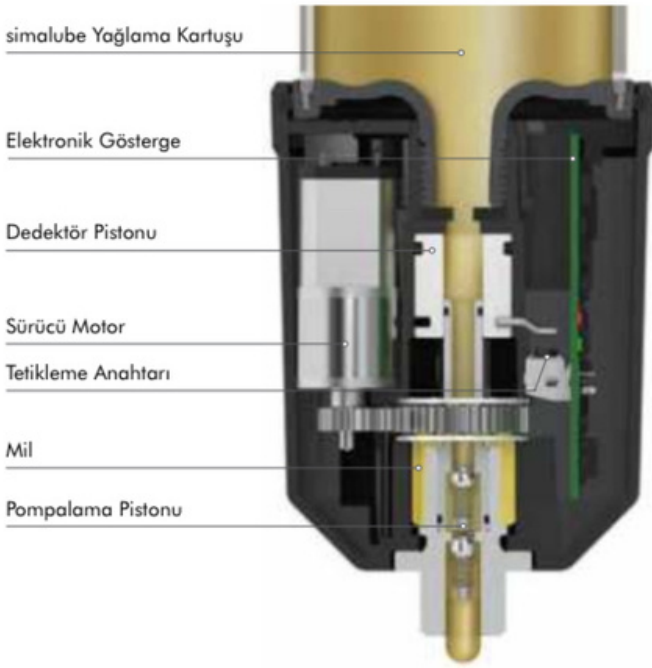

Özellikler



Teknik Detaylar

Ürün	simalube Kartuşları için Otomatik Basınç Yükseltici
Çalışma Prensibi	Elektro mekanik
Güç Kaynağı	Batarya, 6 V 2,3 Ah Batarya (düşük ısı ortamları için), 6 V 2,9 Ah
Gösterge	LED-Durum Göstergesi: yeşil/kırmızı her 10 saniyede bir
Besleme Hacmi	Her bir yağlama turunda 0,5 ml
Çalışma Basıncı	10 bar'a kadar
Çalışma Süresi	1 ile 12 ay – simalube kartuş ayarına göre çalışır
Çalışma Ortamı	-10 °C ile +55 °C
Yağlama Hacmi	Kartuş ebatına ve çalışma süresine bağlı olarak 0,17ml ile 8,3 ml / Gün
Yağlama Kartuş Hacmi	60ml, 125ml ve 250ml simalube kartuşlar ile uyumludur
Yağlayıcı	Sıvı Yağlar veya NLGI 2 ye kadar gresler
Montaj	Her türlü pozisyonda
Ağırlık	0,24 kg
Garanti ve Çalışma Süresi	Üretim tarihinden itibaren 3 yıl veya 10 kartuşun (125ml) tüketilmesine kadar
Sertifikalar	 



simalube IMPULSE kurulum



simalube IMPULSE yağlama noktasına monte edin. Batarya paketini yerleştirin, Simalube yağlama kartuşunu üzerine takın ve zaman ayarını yapın.

Tekrar Dolum «Refill»



Yeni batarya ve gaz jeneratörü tedarik edin, kartuşu doldurun ve tekrar kullanın....



... veya yeni batarya ve kartuş olarak tekrar kullanın.



simalube Kullanım Alanları

KALDIRMA EKİPMANLARI



Demir yollarında vagonların kaldırma ünitesindeki milin simalube 125ml kartuş ile 12 ay boyunca yağlanması.

GIDA SANAYİ



Fırın konveyöründeki zincirin; S18 yağlayıcı ve ikişer adet 30ml-60ml simalube kartuşla gıdaya uygun özel fırça ile yağlanması.

ÇAKIL ve BETON SANTRALLERİ



2 adet 250ml simalube fırçalar ile birlikte tamburlu yıkama makinesinin zincirini temizliyor ve yağlıyor.

VİNÇ



simalube Kartuş 125ml vincin gövdesindeki döner tablayı yağlıyor.

ÇAKIL ve BETON SANTRALLERİ



Çakıl tesisinde simalube IMPULSE 125ml kartuş ile birlikte çalışıyor. IMPULSE yağlayıcıyı 10 bar basınç ile 4 metre uzunluğundaki tesisatın içinden yağ basıyor.

ASANSÖR VE YÜRÜYEN MERDİVEN



Simalube 125ml; asansörlerin raylarını yağlar ve kuru sürtünmeyi önler. Sistem asansör kabinin üzerine monte edilmektedir.

MATBAA SEKTÖRÜ



Simalube multipoint ile, matbaada kesme ve istifleme makinesi üzerinde bulunan 5 adet lineer yataklı rulman yağlanıyor.

İÇME SU ve ATIK SU ARITMA TESİSLERİ



60ml yağlama kartuşu ile elektrik motoru, güç transfer mili ve santrifüj sistemi düzenli olarak yağlanmaktadır.

GERİ DÖNÜŞÜM TESİSLERİ



simalube 125ml konveyörün rulman yatağını yağlıyor.

MAKİNE VE TESİSLERDE



15ml simalube kartuş, fırça ile birlikte kremayeri düzenli olarak sıvı yağ ile yağlamaktadır. Diğer kartuşlar, kremayer yataklarını gres ile yağlıyor.



**TOM'dan
İPUCU**

Daha fazla kullanım örnekleri için websitemizi ziyaret edin!!!
www.sima-lube.com



simalube Standart Yağlayıcılar ve Aksesuarlar



GRES YAĞLARIMIZ	NLGI	Kalınlaştırıcı	Çalışma Ortamı	40 °C viskozite	Kullanım Alanı						
					Biyolojik Rulman	Yataklı Rulman	Lineer Yatak	Şanzıman/ Kremayer	Vırdalı Mil	Keçe ve Sızdırmaz	Zincir
SL01 Suya Dayanıklı Çok Amaçlı Gres	2	Lityum Kalsiyum	-30 °C ile 120 °C	118	+	+	•	•	+	+	-
SL02 Yüksek performans gres + MoS ₂	2	Lityum	-25 °C ile 130 °C	370	•	+	-	+	-	-	-
SL04 Çok Amaçlı Yüksek Isı Gres	2	inorganik kalınlaştırıcı	-20 °C ile 160 °C	540	+	•	-	•	•	-	-
SL06 Suya Dayanıklı Akışkan Gres (EP)	0	Lityum Kalsiyum	-20 °C ile 120 °C	75	+	+	+	+	•	-	-
SL09 Çok Amaçlı Gres, Biyolojik Kolay Çözülen	2	Lityum Kalsiyum	-20 °C ile 100 °C	100	+	+	•	•	-	-	-
SL10 Gıdaya Uygun Özel Gres, Meşrubat/Gıda ve İlaç Sanayi	2	Alüminyum Kompleks	-30 °C ile 140 °C	350	+	+	•	+	•	-	-
SL24 Geniş Isı Aralığına Uygun Gres (EP)	2	Lityum Kompleks	-30 °C ile 140 °C	185	+	+	•	•	+	+	-
SL25 Yüksek Isıya Dayanıklı Poliüre Gres Yağ	2	Poliüre	-20 °C ile 160 °C	110	+	•	-	•	•	-	-
SL26 Kalsiyum-Sülfonat-Kompleks Gres (EP)	1,5	Kalsiyum Kompleks	-20 °C ile 150 °C	460	+	+	-	•	•	-	-

+ önerilir

• uygundur







- tavsiye edilmez



**TOM'dan
İPUCU**

Tüm Yağlayıcıların Teknik Detay ve Güvenlik Formlarını www.sima-lube.com internet adresimizden temin edebilirsiniz.



SIVI YAĞLARIMIZ	ISO-VG	Baz Yağ	Çalışma Ortamı	40 °C viskozite	Kullanım Alanı						
					Bilyalı Rulman	Yataklı Rulman	Lineer Yatak	Sanzıman/ Kremayer	Vidalı Mil	Keçe ve Sızdırmaz	Zincir
											
SL14 Zincir ve Kızak Yağ (EP)	68	Mineral Yağ	-10 °C ile 90 °C	68	-	•	•	-	-	-	+
SL15 Yüksek Isı Zincir ve Kızak Yağ (EP)	-	Sentetik Yağ	-30 °C ile 250 °C	250	-	•	•	-	-	-	+
SL16 Parafin Bazlı Makine Yağ	68	Mineral Yağ	-20 °C ile 100 °C	68	-	•	•	-	-	-	+
SL18 Gıda, Yem ve İlaç Sanayi için Yüksek Performans Yağ	220	Sentetik Yağ	-15 °C ile 150 °C	220	-	•	•	-	-	-	+
SL19 Bio-Zincir Yağ	-	Kanola Yağ	-15 °C ile 100 °C	60	-	•	•	-	-	-	+

+ önerilir

• uygundur

- tavsiye edilmez

Uygulama Örnekleri

Geniş aksesuarları sayesinde simalube her yerde ve her koşulda kolay montaj ve kullanım sağlar.

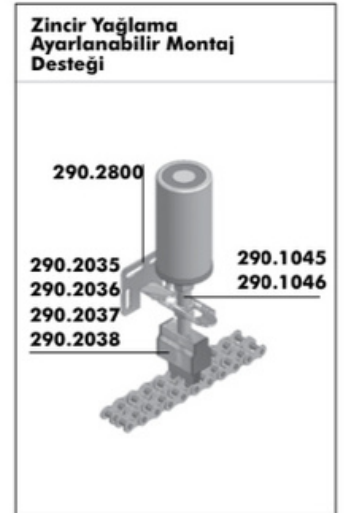
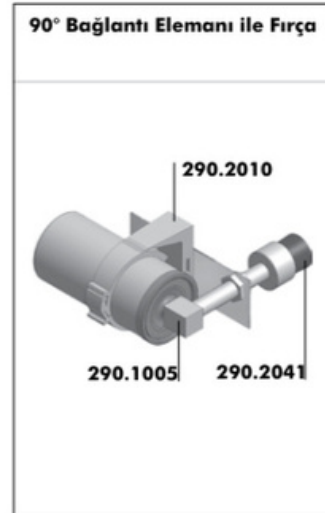
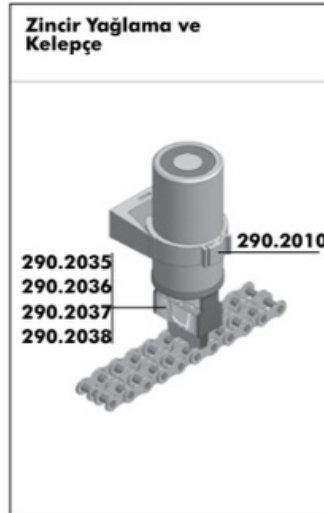
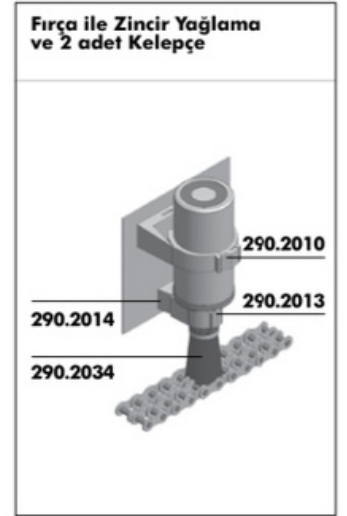
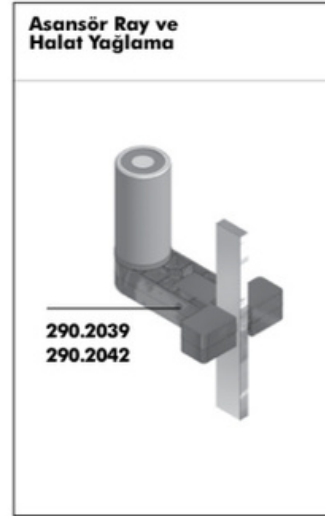
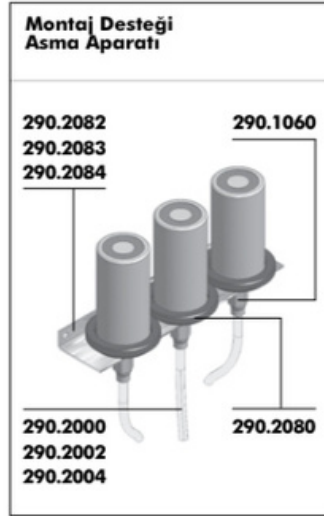
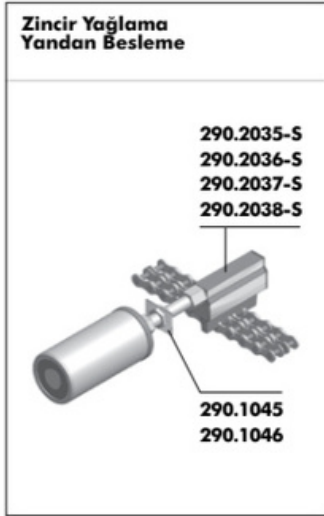

simalube



detaylı bilgi için
bizi arayın..

0222 236 0117

AKSESUARLAR

Baglantı Ekipmanları
Fırçalar Koruyucular



Bağlantı Ekipmanları

	Dirsek 45° D R 1/4 No. 290.1001		Redüktör Nipeli <table border="1"> <tr> <td>D</td> <td>G 1/8</td> <td>G 1/4</td> <td>M 6</td> <td>M 8</td> <td>M 8x1</td> </tr> <tr> <td>No.</td> <td>290.1020</td> <td>290.1021</td> <td>290.1022</td> <td>290.1023</td> <td>290.1024</td> </tr> <tr> <td>D</td> <td>M 10</td> <td>M 10x1</td> <td>M 12</td> <td>M 12x1,5</td> <td>UNF 1/4</td> </tr> <tr> <td>No.</td> <td>290.1025</td> <td>290.1026</td> <td>290.1027</td> <td>290.1028</td> <td>290.1121</td> </tr> </table>	D	G 1/8	G 1/4	M 6	M 8	M 8x1	No.	290.1020	290.1021	290.1022	290.1023	290.1024	D	M 10	M 10x1	M 12	M 12x1,5	UNF 1/4	No.	290.1025	290.1026	290.1027	290.1028	290.1121
D	G 1/8	G 1/4	M 6	M 8	M 8x1																						
No.	290.1020	290.1021	290.1022	290.1023	290.1024																						
D	M 10	M 10x1	M 12	M 12x1,5	UNF 1/4																						
No.	290.1025	290.1026	290.1027	290.1028	290.1121																						
	Dirsek 90° D R 1/4 No. 290.1002		Uzatma <table border="1"> <tr> <td>L</td> <td>10</td> <td>35</td> <td>50</td> <td>[mm]</td> </tr> <tr> <td>No.</td> <td>290.1021</td> <td>290.1040</td> <td>290.1041</td> <td></td> </tr> </table>	L	10	35	50	[mm]	No.	290.1021	290.1040	290.1041															
L	10	35	50	[mm]																							
No.	290.1021	290.1040	290.1041																								
	90° Döner Dirsek D R 1/4 No. 290.1004		Dişli Uzatma 25mm 1 adet somun / 60mm 2 adet somun dahildir <table border="1"> <tr> <td>L</td> <td>25</td> <td>60</td> <td>[mm]</td> </tr> <tr> <td>No.</td> <td>290.1045</td> <td>290.1046</td> <td></td> </tr> </table>	L	25	60	[mm]	No.	290.1045	290.1046																	
L	25	60	[mm]																								
No.	290.1045	290.1046																									
	Döner Dirsek Bağlantısı İç Dişli, Hortum Ø 8 mm D G 1/4 No. 290.1003		Push in Fittings İç Dişli, Hortum Ø 8 mm D G 1/4 No. 290.1060																								
	Döner Dirsek Bağlantısı Dış Dişli, Hortum Ø 8 mm D G 1/8 G 1/4 No. 290.1007 290.1008		Push in Fittings Dış Dişli, Hortum Ø 8 mm D G 1/8 G 1/4 G 3/8 No. 290.1070 290.1071 290.1072																								
	90° Dişli Bağlantı 2 adet somun dahil (sadece sıvı yağlar için) L 70 [mm] No. 290.1005		4'lü Adaptör D G 1/2 G 1/4 No. 290.4100 290.4101																								
	Bağlantı Nipeli D G 3/8 G 1/2 No. 290.1010 290.1011		2'li Adaptör D G 1/2 G 1/4 No. 290.4102 290.4103																								
	Sabitlenme Nipeli G 1/2" – R 1/4" L 25 [mm] No. 290.1015		Y-Bağlantı Redüktör Nipel Art. 290.1021 dahildir D R 1/4 No. 290.1050																								



Kartuş Ekipmanları ve Diğerleri

	Gresörlük Yağlama Tesisatını ve Kanalların Dolumu için D R 1/4 No. 290.3011		Gaz Jeneratörü tekrar doldurulan kartuşlar için gereklidir <table border="1"> <tr> <td></td> <td>30 ml</td> <td>60 ml</td> <td>125 ml</td> <td>250 ml</td> </tr> <tr> <td>No.</td> <td>220.5004</td> <td>220.5006</td> <td>220.5008</td> <td>220.5010</td> </tr> </table>		30 ml	60 ml	125 ml	250 ml	No.	220.5004	220.5006	220.5008	220.5010
	30 ml	60 ml	125 ml	250 ml									
No.	220.5004	220.5006	220.5008	220.5010									
	Dolum Nipeli simalube dolumu için gerekli D G 1/4 No. 290.3012		Çek Valf (Plastik) Sıvı yağ ile doldurulan simalube kartuşlarda tıpa olarak kullanılır. No. 290.5060										
	Dolum Nipeli gres pompası ile simalube dolumu için gerekli D R 1/4 R 3/8 No. 290.3013 290.3014		Çek Valf (Metal) Sıvı yağların kontrolsüzce akımını engeller D G 1/8 G 1/4 No. 290.2020 290.2021										







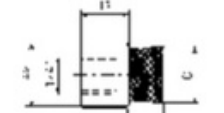
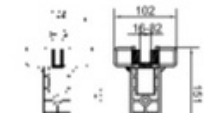
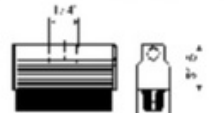
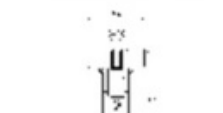

Koruyucu Aksesuarlar

	Koruyucu Kapak Art. 290.2080 ile birlikte kullanılır <table border="1"> <tr> <td></td> <td>≤125 ml</td> <td>250 ml</td> </tr> <tr> <td>L</td> <td>105</td> <td>195</td> <td>[mm]</td> </tr> <tr> <td>No.</td> <td>290.2081</td> <td>290.2085</td> <td></td> </tr> </table>		≤125 ml	250 ml	L	105	195	[mm]	No.	290.2081	290.2085			Montaj Desteği Simalube kartuşları için yuva olarak kullanılır D R 1/4 No. 290.2080
	≤125 ml	250 ml												
L	105	195	[mm]											
No.	290.2081	290.2085												

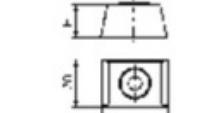
Fırçalar

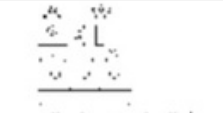
	Yuvarlak Fırça (Uzun) DxL $\varnothing 25 \times 45$ [mm] No. 290.2034		Fırça, Yandan Besleme SFN = Gıda Sanayisine Uygun <table border="1"> <tr> <td>L</td> <td>25</td> <td>40</td> <td>70</td> <td>100</td> <td>[mm]</td> </tr> <tr> <td>No.</td> <td>290.2038-S</td> <td>290.2035-S</td> <td>290.2036-S</td> <td>290.2037-S</td> <td></td> </tr> <tr> <td>No.</td> <td>290.2038-SFN</td> <td>290.2035-SFN</td> <td>290.2036-SFN</td> <td>290.2037-SFN</td> <td></td> </tr> </table>	L	25	40	70	100	[mm]	No.	290.2038-S	290.2035-S	290.2036-S	290.2037-S		No.	290.2038-SFN	290.2035-SFN	290.2036-SFN	290.2037-SFN			
L	25	40	70	100	[mm]																		
No.	290.2038-S	290.2035-S	290.2036-S	290.2037-S																			
No.	290.2038-SFN	290.2035-SFN	290.2036-SFN	290.2037-SFN																			
	Yuvarlak Fırça (Kısa) DxL $\varnothing 25 \times 15$ [mm] No. 290.2041		Asansör Fırçası, 5-16 mm, Yükseklik 32 Asansör Fırçası, 16-32 mm, Yükseklik 32 mm <table border="1"> <tr> <td>No.</td> <td>290.2039</td> <td>No.</td> <td>290.2044</td> </tr> </table>	No.	290.2039	No.	290.2044																
No.	290.2039	No.	290.2044																				
	Fırça FN = Gıdaya Uygun <table border="1"> <tr> <td>L</td> <td>25</td> <td>40</td> <td>70</td> <td>100</td> <td>[mm]</td> </tr> <tr> <td>No.</td> <td>290.2038</td> <td>290.2035</td> <td>290.2036</td> <td>290.2037</td> <td></td> </tr> <tr> <td>No.</td> <td>290.2038-FN</td> <td>290.2035-FN</td> <td>290.2036-FN</td> <td>290.2037-FN</td> <td></td> </tr> </table>	L	25	40	70	100	[mm]	No.	290.2038	290.2035	290.2036	290.2037		No.	290.2038-FN	290.2035-FN	290.2036-FN	290.2037-FN			Asansör Fırçası Küçük 5-16 mm, Yükseklik 32 mm <table border="1"> <tr> <td>No.</td> <td>290.2042</td> </tr> </table>	No.	290.2042
L	25	40	70	100	[mm]																		
No.	290.2038	290.2035	290.2036	290.2037																			
No.	290.2038-FN	290.2035-FN	290.2036-FN	290.2037-FN																			
No.	290.2042																						

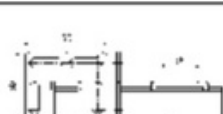
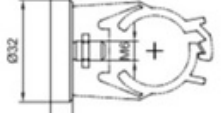
Montaj Aksesuarları

	Hortum metre olarak satılır <table border="1"> <tr> <td>L</td> <td>metre</td> <td>$\varnothing 8/6$ mm</td> </tr> <tr> <td>No.</td> <td>290.2000/...m</td> <td></td> </tr> </table>	L	metre	$\varnothing 8/6$ mm	No.	290.2000/...m			Kelepçe için Adaptör (60 mm), Plastik <table border="1"> <tr> <td>D</td> <td>50</td> <td>[mm]</td> </tr> <tr> <td>No.</td> <td>290.2012</td> <td></td> </tr> </table>	D	50	[mm]	No.	290.2012										
L	metre	$\varnothing 8/6$ mm																						
No.	290.2000/...m																							
D	50	[mm]																						
No.	290.2012																							
	Hortum 260 °C metre olarak satılır <table border="1"> <tr> <td>L</td> <td>metre</td> <td>$\varnothing 8/6$ mm</td> </tr> <tr> <td>No.</td> <td>290.2002/...m</td> <td></td> </tr> </table>	L	metre	$\varnothing 8/6$ mm	No.	290.2002/...m			Mesafe Tutucu Fırça tutucu Art. 290.2013 içindir <table border="1"> <tr> <td>H</td> <td>15</td> <td>[mm]</td> </tr> <tr> <td>No.</td> <td>290.2014</td> <td></td> </tr> </table>	H	15	[mm]	No.	290.2014										
L	metre	$\varnothing 8/6$ mm																						
No.	290.2002/...m																							
H	15	[mm]																						
No.	290.2014																							
	Hortum küçük radiuslar için metre olarak satılır <table border="1"> <tr> <td>L</td> <td>pro Meter</td> <td>$\varnothing 8/6$ mm</td> </tr> <tr> <td>No.</td> <td>290.2004/...m</td> <td></td> </tr> </table>	L	pro Meter	$\varnothing 8/6$ mm	No.	290.2004/...m			Kartuş Tutucu <table border="1"> <tr> <td></td> <td>1x</td> <td>3x</td> <td>5x</td> <td></td> </tr> <tr> <td>L</td> <td>75</td> <td>240</td> <td>390</td> <td>[mm]</td> </tr> <tr> <td>No.</td> <td>290.2082</td> <td>290.2083</td> <td>290.2084</td> <td></td> </tr> </table>		1x	3x	5x		L	75	240	390	[mm]	No.	290.2082	290.2083	290.2084	
L	pro Meter	$\varnothing 8/6$ mm																						
No.	290.2004/...m																							
	1x	3x	5x																					
L	75	240	390	[mm]																				
No.	290.2082	290.2083	290.2084																					
	simalube Fırça için Kelepçe Plastik <table border="1"> <tr> <td>D</td> <td>22</td> <td>28</td> <td>50</td> <td>[mm]</td> </tr> <tr> <td>No.</td> <td>290.2015</td> <td>290.2013</td> <td>290.2010</td> <td></td> </tr> </table>	D	22	28	50	[mm]	No.	290.2015	290.2013	290.2010			Metal tutucu değişik montaj imkanları sağlar <table border="1"> <tr> <td>No.</td> <td>290.2800</td> </tr> </table>	No.	290.2800									
D	22	28	50	[mm]																				
No.	290.2015	290.2013	290.2010																					
No.	290.2800																							
	Kelepçe için Manyetik Ayak <table border="1"> <tr> <td>No.</td> <td>290.2019</td> </tr> </table>	No.	290.2019																					
No.	290.2019																							

simalube multipoint Montaj Aksesuarları

	Push in Fittings, Dış Dişli, Hortum $\varnothing 4$ mm <table border="1"> <tr> <td>D</td> <td>R 1/8</td> <td>R 1/4</td> <td>M 5</td> <td>M 6</td> </tr> <tr> <td>No.</td> <td>290.1170</td> <td>290.1171</td> <td>290.1172</td> <td>290.1173</td> </tr> </table>	D	R 1/8	R 1/4	M 5	M 6	No.	290.1170	290.1171	290.1172	290.1173		Hortum metre olarak satılır <table border="1"> <tr> <td>L</td> <td>metre</td> <td>$\varnothing 4/2,7$ mm</td> </tr> <tr> <td>No.</td> <td>290.2100/...m</td> <td></td> </tr> </table>	L	metre	$\varnothing 4/2,7$ mm	No.	290.2100/...m	
D	R 1/8	R 1/4	M 5	M 6															
No.	290.1170	290.1171	290.1172	290.1173															
L	metre	$\varnothing 4/2,7$ mm																	
No.	290.2100/...m																		
	Manyetikli Bağlantı Soketi <table border="1"> <tr> <td>D</td> <td>5x$\varnothing 4$ mm</td> </tr> <tr> <td>No.</td> <td>290.2900</td> </tr> </table>	D	5x $\varnothing 4$ mm	No.	290.2900														
D	5x $\varnothing 4$ mm																		
No.	290.2900																		

Gres Kartuşları ve Yağ Şişeleri (Ön yağlama ve tesisat dolumu için)

	Gres Kartuşları, 400 ml <table border="1"> <tr> <td></td> <td>SL01</td> <td>SL02</td> <td>SL04</td> <td>SL06</td> <td>SL09</td> </tr> <tr> <td>No.</td> <td>290.7001</td> <td>290.7002</td> <td>290.7004</td> <td>290.7006</td> <td>290.7009</td> </tr> <tr> <td></td> <td>SL10</td> <td>SL24</td> <td>SL25</td> <td>SL26</td> <td></td> </tr> <tr> <td>No.</td> <td>290.7010</td> <td>290.7024</td> <td>290.7025</td> <td>290.7026</td> <td></td> </tr> </table>		SL01	SL02	SL04	SL06	SL09	No.	290.7001	290.7002	290.7004	290.7006	290.7009		SL10	SL24	SL25	SL26		No.	290.7010	290.7024	290.7025	290.7026			Yağ Şişesi 0,5 l <table border="1"> <tr> <td></td> <td>SL14</td> <td>SL15</td> <td>SL16</td> <td>SL18</td> <td>SL19</td> </tr> <tr> <td>No.</td> <td>290.7114</td> <td>290.7115</td> <td>290.7116</td> <td>290.7118</td> <td>290.7119</td> </tr> </table>		SL14	SL15	SL16	SL18	SL19	No.	290.7114	290.7115	290.7116	290.7118	290.7119
	SL01	SL02	SL04	SL06	SL09																																		
No.	290.7001	290.7002	290.7004	290.7006	290.7009																																		
	SL10	SL24	SL25	SL26																																			
No.	290.7010	290.7024	290.7025	290.7026																																			
	SL14	SL15	SL16	SL18	SL19																																		
No.	290.7114	290.7115	290.7116	290.7118	290.7119																																		

simalube IMPULSE Aksesuarları

	simalube IMPULSE Basınç artırıcı <table border="1"> <tr> <td>No.</td> <td>230.1000</td> </tr> </table>	No.	230.1000		Batarya <table border="1"> <tr> <td>Güç</td> <td>6 V 2,3 Ah</td> <td>6 V 2,9 Ah</td> </tr> <tr> <td>No.</td> <td>230.5000</td> <td>230.5001</td> </tr> </table>	Güç	6 V 2,3 Ah	6 V 2,9 Ah	No.	230.5000	230.5001
No.	230.1000										
Güç	6 V 2,3 Ah	6 V 2,9 Ah									
No.	230.5000	230.5001									

simalube® – Otomatik Tek Nokta Yağlama Kartuşu



Sektörel Uygulamalar: Maden, Taş ve Çakıl Ocakları, Beton ve Çimento Sanayi

simalube®
smart lubrication



detaylı bilgi için
bizi arayın..

0222 236 0117

Yağlama Uzmanınız

simalube

Masrafları Azaltır ve Makine Ömrünü Uzatır

Maden, taş ve çakıl ocakları, beton ve çimento sanayinde **simalube®** kullanıldığında bakım masraflarınız azalır.

simalube® düzenli olarak yağlayıcı ile yağlama noktasını besler ve rulman, zincir, ray vb. her türlü mekanik donanımı yağlar.

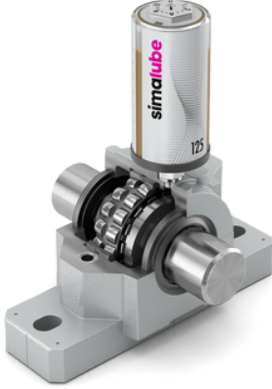

«simalube® İLE ELLE
YAĞLAMAYA SON VERİN»



detaylı bilgi için
bizi arayın..

0222 236 0117





- 1 Filtreli Pompada Ana Tahrik Mil Yataklarının yağlanması
- 2 Konveyörde Yatak yağlama uygulaması
- 3 Çeneli Kırıcının **simalube**® ile yağlanması
- 4 Kum ve Çakıl yıkama tesisindeki motorların **simalube**® ile yağlanması
- 5 Koruyucu kapaklar sayesinde kartuşlar dış etkenlerden korunur. Fırlayan çakıl vb. parçaların kartuşlara zarar vermesini engeller
- 6 **simalube**® Tahrik Kayışını yağıyor
- 7 Konveyördeki yataklı rulmanın yağlanması. Kartuşlar yataklarda bulunan gresörlüklerin üzerine doğrudan monte edilmiştir.
- 8 Bakım sorumlusu ve tesis yöneticileri **simalube**® den memnundur.



detaylı bilgi için
bizi arayın..

0222 236 0117

«**simalube**® MASRAFLARI AZALTIR
VE ÇALIŞMA ORTAMINDA
İŞ GÜVENLİĞİNİ ARTIRIR»

Tehlikeleri Azaltır ve İş Kazalarını Önler

simalube® ulaşılması zor yağlama noktalarının yağlanması için idealdir. Açık alanlarda bulunan yağlama noktalarını da yağlayıcı ile besler. **simalube**® sayesinde çalışanların tehlike alanlarında daha az sıklıkla bulunmasını sağlar. Elle yapılan periyodik yağlamalar gereksiz olur. Bakım personelinin ses, toz, hareket eden parça ve aksamlardan uzak durması nedeniyle iş güvenliği artmaktadır.

simalube

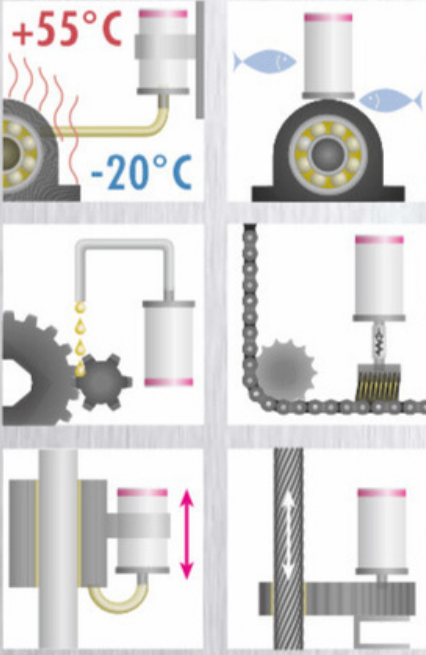

Kullanım Alanları ve Avantajlar

simalube® Yapı Malzemeleri Üretim, İşleme Tesislerinde ve Makinelerde

Konveyör

Gergi Kayışları

Havalandırma Sistemleri

Redüktör/Şanzıman/Motorlar

Elekler/Titreşimli Elekler

Silo/Ambar ve Makineleri

Yıkama Tamburları

Kırıcılar

Taşıyıcı Bantlar/Paletli Besleyici

Karıştırıcı/Mikserler

Dönen Kurutma Fırınları

Değirmenler

Vantilatör/Fan

Pompalar

Kum ve Çakıl Yıkayıcı

Paletleme

simalube® Yağlama Kartuşlarının Avantajları:

Güvenilir: Bir kere montaj edilen kartuş, yağlama noktasını düzenli olarak besler ve unutulmasını önler

Esnek: Yağlayıcı akışını kademesiz olarak 1 aydan 12 aya kadar ayarlama imkanı

Zaman ayarını istediğiniz zaman değiştirebilirsiniz

Kartuşu durdurabilir ve istenilen zamanda tekrar devreye alabilirsiniz

Tekrar doluma uygundur

Altı farklı ebatlarda alabilirsiniz: 15, 30, 60, 125 ve 250ml, Multipoint

Şeffaf gövdesi sayesinde yağlamanın ilerlemesini kolayca takip edebilirsiniz

Kartuş ebatı ve yağ miktarı uygun orandadır, en dar ve küçük alanlarda kullanıma uygundur

Kartuşun kullanımı sayesinde yağlama noktası hermetik olarak kapanır ve dışardan toz ve kir girmesi engellenir (IP68)

Her yağlama noktasının gerekirse farklı bir yağlayıcı ile beslenmesi mümkündür.

Merkezi yağlama sistemlerinde sadece tek tip yağlayıcı mevcuttur

Geniş montaj aksesuarları sayesinde her tesiste uygulama yapılması mümkündür



**detaylı bilgi için
bizi arayın..**

0222 236 0117

simalube® ürünleri hakkında veya kum, çakıl, maden ve çimento sanayi ile ilgili sorularınız için bizimle irtibata geçmenizi rica ederiz.

Uzmanlarımız otomatik yağlama ile masrafları azaltma, tesis ve ekipmanların uzun ömürlü olması yönünde bilgi verecektir.

simalube

simalube® – Tek Nokta Yağlama Kartuşu



Özel Uygulama Alanları: simalube® ile profesyonel zincir yağlama

simalube®
smart lubrication



detaylı bilgi için
bizi arayın..

0222 236 0117

Yağlama Uzmanınız



detaylı bilgi için
bizi arayın..

0222 236 0117

**simalube® ile Makineleriniz Güvenli Çalışır,
Bakım ve Onarım Maliyetleriniz Azalır**

simalube® tüm sanayi ortamlarında zincirleri düzenli yağlar, zarar görmesini ve yorulmasını geciktirir, bakım ve onarım maliyetlerini azaltarak güvenli çalışmasını sağlar. Toz ve kirli ortamlarda zincir temizliği kadar yağlanması da önemlidir.

simalube® yağlama fırçaları ile ideal yağlama ve temizlik sağlanır.

simalube

«simalube® zincirlerin aşınma ve yorulmasını ciddi oranda azaltarak ömrüne ömür katar»

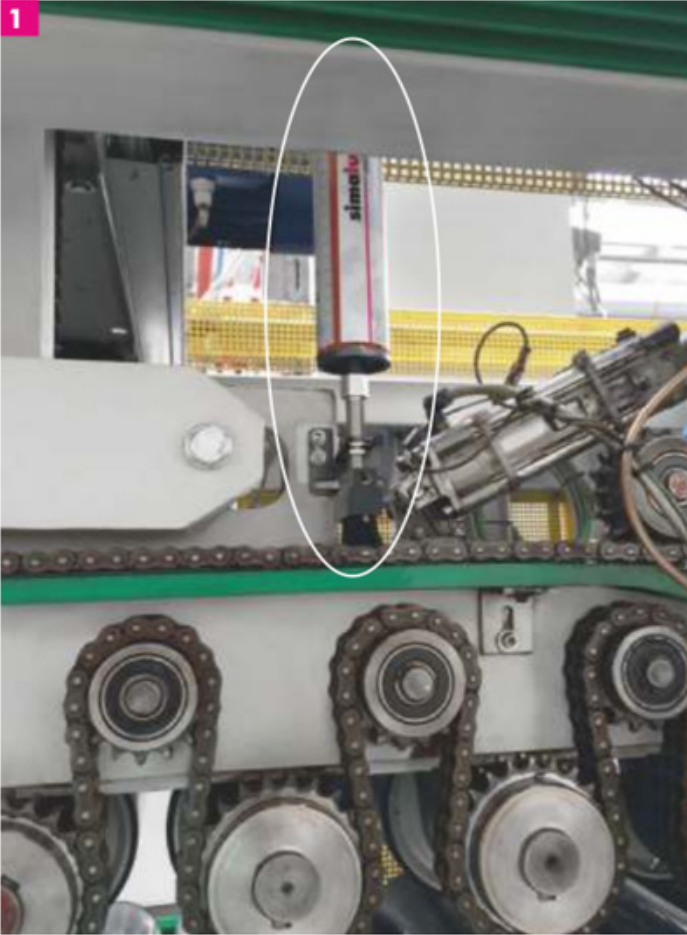



detaylı bilgi için
bizi arayın..

0222 236 0117

«simalube® ile zincir yağlamak
size zaman ve güven kazandırır»



simalube® zincirleri gerekli miktarda ve aşınmanın gerçekleştiği noktalarda yağlar

simalube® yağlama kartuşları ulaşılması zor ve tehlikeli alanlarda bulunan yağlama noktalarının yağlanması için idealdir. Kurulduktan sonra zincir ve zincir dişlisini düzenli olarak bir yıla kadar yağlar. simalube® nin geniş aksesuarlarında bulunan fırçalar ve yağlama ekipmanları ile zincirin yağlanması için uygun ortam oluşturabilirsiniz. Yağın tam dozajlanması sayesinde asgari düzeyde yağlayıcı harcanır.

simalube



- 1 250ml hacimli **simalube®** yağlama kartuşu zinciri bir yıl boyunca düzenli olarak yağ ile besler.
- 2 Gıda sanayine özel olan mavi fırça, gıdaya uygun yağ ile yağlamayı gerçekleştiriyor.
- 3 **simalube®** fork liftin zincirini yağıyor.
- 4 Havalimanında bavul taşıyıcı konveyör dışardan otomatik besleniyor. Zincire ulaşmak için kapağı sökmeye gerek kalmadan yağlama gerçekleşir.
- 5 **simalube®** 250ml yağlama kartuşu demiryolu ray montaj makinesinin zincirini yağıyor. Kartuş dışardan gelecek darbe ve etkilere karşı koruyucu kapak ile güven altında.
- 6 Geri dönüşüm tesisinde tahrik zinciri **simalube®** ve fırçalar ile temizlenir ve yağlanır.
- 7 Beton santralinde konveyörün tahrik zinciri yağlanıyor.
- 8 Montaj alanının uygun olmadığı durumlarda **simalube®** farklı pozisyonlarda kullanıma uygundur.
- 9 Meşrubat sanayinde **simalube®** fırçalar yardımı ile yağlama yapıyor.

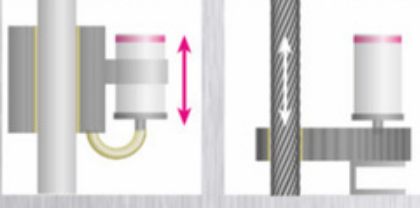
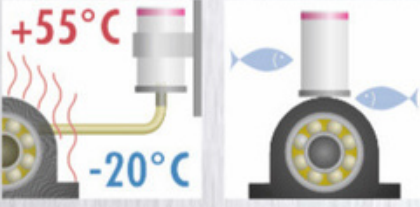

Kullanım Alanları ve Avantajları

simalube® Zincir Yağlama İle İlgili Uygulamalar:

Konveyör ve Taşıma Bantları

Yürüyen Merdiven

Hızlı hareket eden zincirler

Paletli Konveyör ve

Makaralı Zincirler

Ray, Paten, Halat

Lineer Ray

Kurutma Makineleri

Tahrik Zincirleri

Bantlı Konveyör

Yıkama Makineleri

simalube® Sistemin Avantajları:

Her türlü zincirin yağlanmasında kendisini kanıtlamış bir sistem

Ortama sızan yağ birikintileri ve bunların çamurlanmasına son verir

Servis ve bakım masraflarını azaltır: elle yağlama olmadığından gereksiz denetimler ve zaman kaybı oluşmaz

Paslanan, sesli çalışan ve gıcırdayan zincirlere **simalube®** son verir

Bakım esnasında makinenin durmasına gerek kalmaz.

Kartuş değişimi çok kolaydır.

Zincirin aşınma noktaları tam yağlandığından, zincir ömrü ciddi oranda uzar

Geniş montaj aksesuarları sayesinde, her türlü zincir için uygulama yapılması mümkündür

Kurulduktan sonra zincirler güvenli ve sürekli olarak yağ ile beslenir ve temizlenir

simalube® Zincir Yağları:

SL 14 (Zincir ve Kızak Yağ, EP)

SL 15 (Yüks. Isı Zincir Yağ, EP)

SL 18 (Gıdaya Uygun Yağ, NSF H1)

SL 19 (Doğada Çözülebilir Yağ)

simalube® Zincir Aksesuarları:

Düz Fırçalar

Düz Fırça (yandan beslemeli)

Dik Fırça

Yağlama Pinyon ve Dişliler



simalube® ürünleri hakkında veya zincir yağlama ile ilgili her türlü sorularınız için bizimle irtibata geçmenizi rica ederiz.

Uzmanlarımız otomatik yağlama ile masrafları azaltma, tesis ve ekipmanların uzun ömürlü olması yönünde bilgi verecektir.



detaylı bilgi için bizi arayın..

0222 236 0117

simalube®
smart lubrication

simalube® – Otomatik Tek Nokta Yağlama Kartuşu



Sektörel Uygulamalar: Meşrubat & Gıda Sanayi

simalube®
smart lubrication



detaylı bilgi için
bizi arayın..

0222 236 0117

Yağlama Uzmanınız

simalube

Bakım maliyeti ve makinelerin durma sürelerini simalube® ile azaltın

Modern meşrubat sanayinde şişe, karton kutu içeceği ve damacana gibi ürünler uzun bant, makaralı veya zincirli konveyörler üzerinden taşınır. Bu taşıma sistemleri genelde 24 saat çalışmaktadır ve düzenli yağlandığında daha güvenli ve uzun ömürlü olurlar. **simalube®** yağlama kartuşları maliyetli olan arızaları ve üretimin durmasını ciddi oranda azaltır.



detaylı bilgi için bizi arayın..

0222 236 0117



«simalube® GIDA GRES ve SIVI YAĞLARI SL10 ve SL18 NSF H1* SERTİFİKALIDIR»

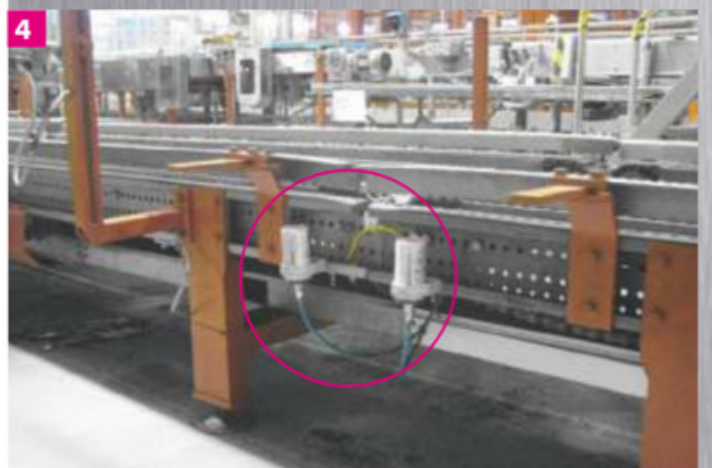
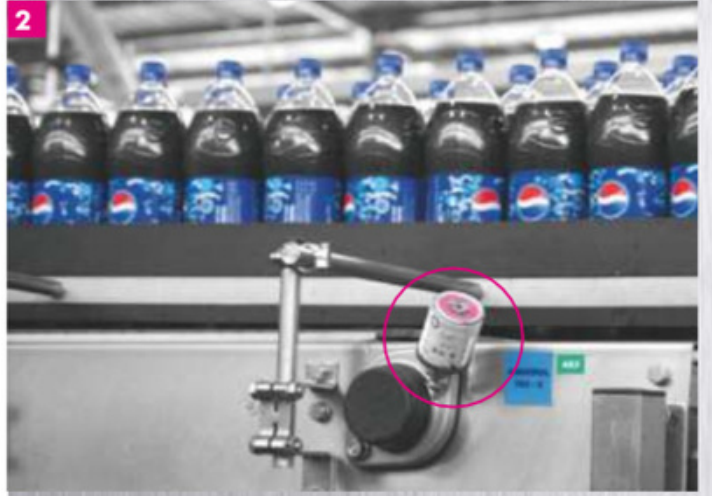

* NSF Gıdaya Uygunluk Sertifikası

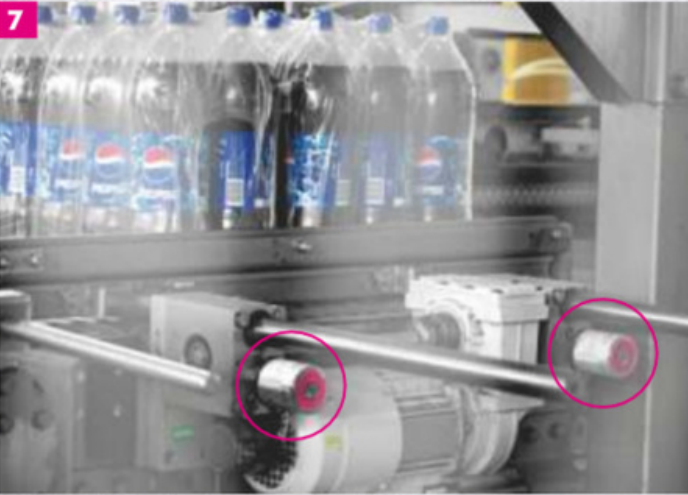

Kolay Montaj

simalube® yağlama kartuşlarını gres veya sıvı yağ ile alabilirsiniz. Kartuş doğrudan yağlama gresörlüğünün yerine vidalanarak bir yıla kadar yağlamayı gerçekleştirir. Zaman ayarı sayesinde yağlama noktasının günlük yağ ihtiyacı tam olarak karşılanır. Uzun aralıklarla (haftalık/aylık) yapılan elle yağlamanın yerine günlük ve düzenli olarak yağlamayı gerçekleştirir.

Süt ürünleri, peynir, dondurma, içecekler ve hazır gıda tesis ve işleme ekipmanlarının yağlanmasında **simalube®** vazgeçilmez bir çözümdür.

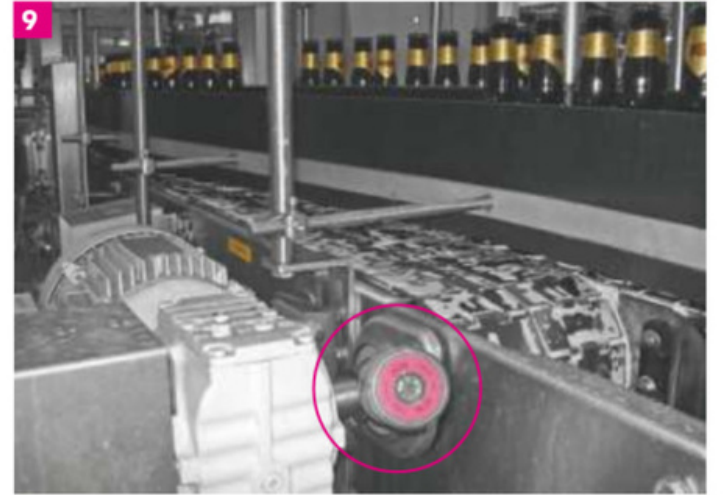
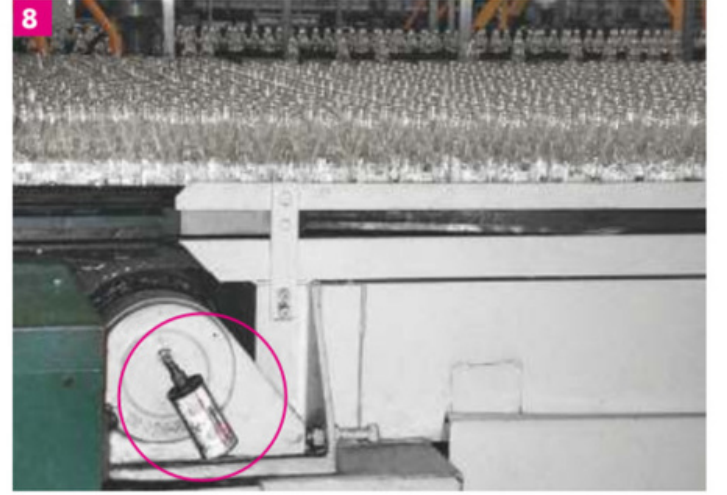

«**simalube®** DÜZENLİ VE GÜNLÜK YAĞLAMA YAPARAK ÜRETİM TESİSİNİZİN ÖMRÜNÜ VE GÜVENLİ ÇALIŞMASINI ARTIRARAK BAKIM MALİYETLERİNİ AZALTIR»

- 1 Palet taşıyıcı **simalube®** 250 ml ile zincir yağlama
- 2 Soft içecek dolum ünitesi üzerinde flanşlı rulman yağlama
- 3 Makaralı konveyör **simalube®** ile yağlanıyor
- 4 İki **simalube®** kartuş uzatma hortumu ile zincirli konveyörü yağıyor
- 5 Flanşlı rulman yağlanması
- 6 Dolum konveyörü üzerinde birçok **simalube®** yağlama kartuşu
- 7 Redüktör şanzımanı üzerindeki rulman 2 adet **simalube®** 60ml yağlama kartuşu ile yağlanıyor
- 8 Konveyör bant motoru yağlanması
- 9 Konveyör bantın **simalube®** ile yağlanması

simalube

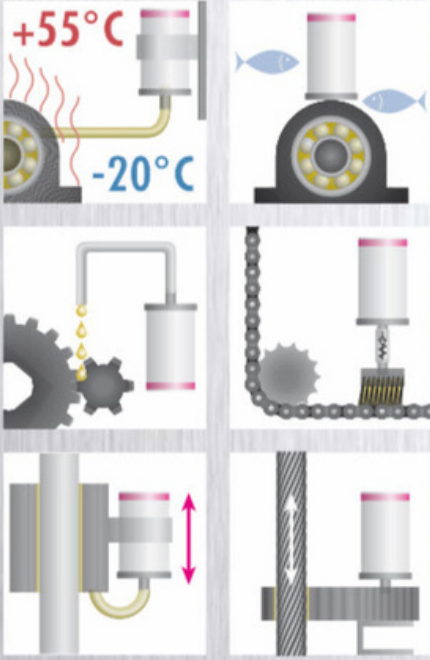

Kullanım Alanları ve Avantajlar

simalube® Meşrubat ve Gıda Sanayinde Uygulamaları:

Dolum Tesisleri
Yıkama Makineleri
Konveyör ve Taşıma Sistemleri
Paketleme ve
Şrinkleme Makineleri
Presler, Sıkıcılar

Soğutucu ve Dondurucu Sistemler
Etiketleme Makineleri
Paletleme Sistemleri
Klima ve Soğutma Sistemleri

simalube® Sisteminin Avantajları:

Gıda ve meşrubat sanayinde denenmiş ve kendisini kanıtlamış sistemdir
Bakım ve onarım masraflarını azaltır
(Elle yağlama tamamen ortadan kalkar, iş güvenliği ve zaman tasarrufu çok yüksektir)

Bakım sürecinde makine ve tesisin durmasına gerek kalmaz

Makine ve tesisin ömrünü uzatır

Esnek: Çalışma süresi 1-12 ay arasında kademesiz olarak ayarlanır

Her yağlama noktasının farklı bir yağlayıcı ile beslenmesi mümkündür.

Merkezi yağlama sistemlerinde sadece tek tip yağlayıcı mevcuttur

Bir kere montaj edilen kartuş, yağlama noktasını düzenli olarak besler ve unutulmasını önler

Şeffaf gövdesi sayesinde yağlamanın ilerlemesini kolayca takip edebilirsiniz
%100 geri dönüşüm. Tekrar dolun özelliği sayesinde defalarca kullanılabilir

Kartuşun kullanımı sayesinde yağlama noktası hermetik olarak kapanır ve dışardan toz ve kir girmesi engellenir. (IP68)

Altı farklı ebatlarda alabilirsiniz: 15, 30, 60, 125 ve 250ml, Multipoint



simalube® ürünleri hakkında veya gıda işletmeleri ile ilgili sorularınız için bizimle irtibata geçmenizi rica ederiz.

Uzmanlarımız otomatik yağlama ile masrafları azaltma, tesis ve ekipmanların uzun ömürlü olması yönünde bilgi verecektir.



**detaylı bilgi için
bizi arayın..**

0222 236 0117

simalube

simatool



detaylı bilgi için
bizi arayın..

0222 236 0117

RULMAN SÖKME TAKMA VE TAŞIMA

Setleri Aparatları

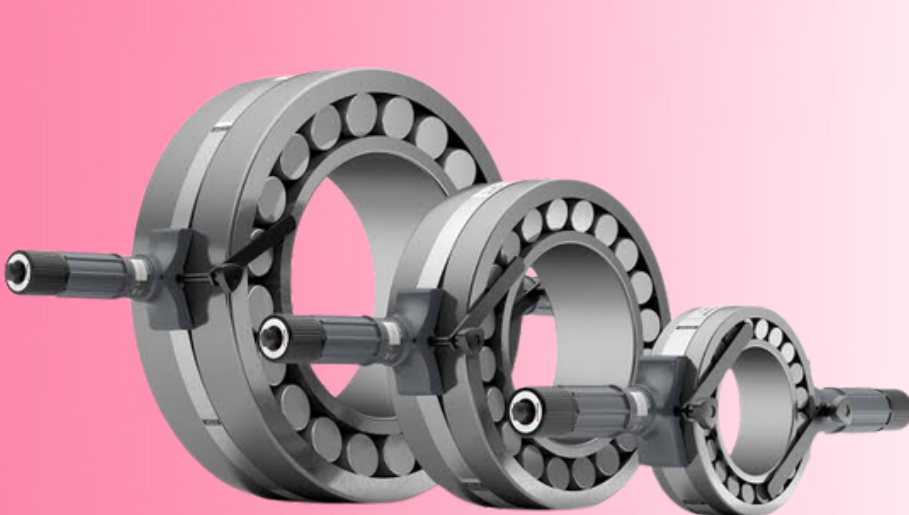

Rulman Montaj Seti FT 33



FT 33 Montaj Seti Erken Rulman Arızalarını Önlemeye Yardımcı Olur

Yanlış montaj, özellikle de yanlış uygulanan montaj kuvvetleri, tüm erken rulman arızalarının yaklaşık %16'sından sorumludur. Simatool FT 33 rulman montaj seti, 10 ila 50 mm delik çapına sahip rulmanların hızlı, hassas ve güvenli bir şekilde montajını garanti eder. Darbe halkası ve darbe borusunun doğru kombinasyonu, montaj esnasında oluşan kuvvetlerin rulman bilyelerine iletilmesini önler.

Kutu içeriği:

- 33 adet plastik darbe halkaları
- 3 adet alüminyum darbe borusu
- 1 adet geri tepmeyen çekiç



Rulman Montaj Seti FT33 Ayrıntılar

- Mil üzerine, gövde üzerinde yuvaya veya aynı anda mil üzerine ve gövdeye rulman montajı için
- Darbe halkalarının iç ve dış çapları, rulmanların boyutlarına tam olarak eşittir
- Darbe halkalarının ve boruların yüksek dayanıklılığı için darbeye son derece dayanıklı malzemeden üretilmiştir
- Darbe borusu, darbe halkasına oturur ve halkanın kontrolsüz şekilde boşta kalmasını önler
- Burçların, sızdırmazlık halkalarının, kayış kasnaklarının vb. montajı için de uygundur
- Darbe halkaları, darbe boruları ve çekiç ayrı ayrı alabilirsiniz

www.sima-lube.com adresindeki kullanıcı videosu



Teknik Detaylar

Rulman Montaj Seti FT 33

Darbe Borusu	Darbe Halkası	Rulman Numarası							
	d / D	60 63 62 64	12 13 22 23	72B 73B	32 32	222 223 213	NU-NJ-N 2 3 4	302 303 322	313 323
A FT 33-A	10 / 26	6000	129						
	10 / 30	6200	1200		3200				
	10 / 30		2200						
	10 / 35	6300	1300						
	12 / 28	6001							
	12 / 32	6201	1201		3201				
	12 / 32		2201						
	12 / 37	6301	1301						
	12 / 37		2301						
	15 / 32	6002							
	15 / 35	6202	1202	7502 B	3202				
	15 / 35		2202						
15 / 42	6302	1302		3302			30302		
15 / 42		2302							
17 / 35	6003								
17 / 40	6203	1203	7203 B	3203				30203	
17 / 40		2203							
17 / 47	6303	1303	7303 B	3303				30303	
17 / 47									
B FT 33B	20 / 42	6004							
	20 / 47	6204	1204	7204 B	3204		204		
	20 / 47		2204	7304 B					
	20 / 52	6304	1304		3304	22205/20	304	30304	32304
	20 / 52	6403	2304						
	25 / 47	6005							
	25 / 52	6205	1205	7205 B	3205	22205	205	30205	
	25 / 52		2205						
	25 / 62	6305	1305	7305 B	3305	21305	305	30305	31305
	25 / 62	6404	2305						32305
	30 / 55	6006							
	30 / 62	6206	1206	7206 B	3206	22206	206	30206	
30 / 62		2206					32206		
30 / 72	6306	1306	7306 B	3306	21306	306	30306	31306	
30 / 72	6405	2306				405		32306	
C FT 33C	35 / 62	6007							
	35 / 72	6207	1207	7207 B	3207	22207	207	30207	
	35 / 72		2207					32207	
	35 / 80	6307	1307	7307 B	3307	21307	307	30307	31307
	35 / 80	6406	2307				406		32307
	40 / 68	6008							
	40 / 80	6208	1208	7208 B	3208	22208	208	30208	
	40 / 80								
	40 / 90	6308	1308	7308 B	3308	21308	308	30308	31308
	40 / 90	6407	2308			22308	407		32308
	45 / 75	6009							
	45 / 85	6209	1209	7209 B	3209	22209	209	30209	
45 / 85		2209					32209		
45 / 85									
45 / 100	6309	1309	7309 B	3309	21309	309	30309		
45 / 100	6408	2309			22309	408		31309	
45 / 100*	6013	1211	7211 B	3211	22211	211		32309	
45 / 100*	6211	2211							
50 / 80	6010								
50 / 90	6210	1210	7210 B	3210	22210	210	30210		
50 / 90		2210					32210		
50 / 90*	6011								
50 / 90*	6012								
50 / 110	6310	1310	7310 B	3310	21310	310	30310	31310	
50 / 110	6409	2310			22310	409		32310	
50 / 110*	6014	1212	7212 B	3213	22212	212			
50 / 110*	6015	1213	7213 B	3311	22213	213			
50 / 110*	6212	2212	7311 B		21311	311			
50 / 110*	6213	2213			22311	410			
50 / 110*	6311	1311							
50 / 110*	6410	2311							

*Sadece dış bilezik montajı için

Rulman Contası Sökme Aparatı SP 50



SP 50 Conta Çektirme, radyal şaft contalarının profesyonel bir şekilde çıkarılmasına yardımcı olur.

Radyal şaft keçelerinin yanlış sökülmesi şaftlara, yataklara ve rulmanlara zarar verebilir. Bu tür ek maliyetlerden kaçınmak için, Conta Çektirme SP 50 contaların hızlı ve kolay bir şekilde çıkarılmasını garanti eder. Radyal şaft keçesi bir yuvaya gömülüysse profesyonel söküm de garanti edilir. Uzatmalar sayesinde hemen hemen her keçeğe ulaşılabilir ve profesyonelce sökülebilir.

Kutu içeriği:

- 50 adet Radyal mil contalarının sökülmesi için özel vidalar
- 20 adet Ara parça manşonları
- 2 adet uzantı kolu
- 1 çelik sürgülü çekiç



Açıklama Mühür Çektirme SP 50

- Çeşitli tiplerdeki sızdırmazlık halkaları 10-30 saniye içinde çıkarılabilir.
- Alet seti, radyal şaft keçelerinin gövdeye veya şafta zarar vermeden çıkarılmasını sağlar.
- Sökmek için şanzıman muhafazasının sökülmesine artık gerek yoktur
- Sökme işlemi, bitişik bileşenlerin zaman alıcı bir şekilde sökülmesine gerek kalmadan gerçekleştirilir.

Rulman Contası Sökme Aleti Kiti SP 50

SP 50 Conta Çektirmesi ile sökme işlemi

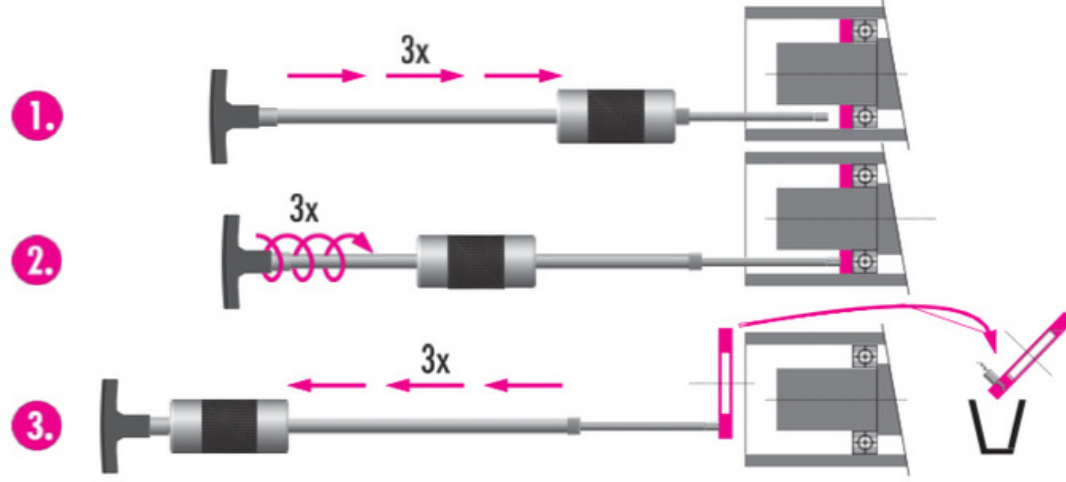

Kaldırma işlemi sadece üç adımda gerçekleşir:

1. Vidayı üç darbe ile contanın içine sürün
2. Vidayı üç tur döndürerek vidalayın
3. Ters yönde vurulduğunda, conta orijinal yuvasından dışarı çekilir



Rulman Sökme Aparatı BP 61



Rulman Çektirme BP 61 rulmanları milden ve yuvadan çıkarmak için

BP 61 sökme takım kiti, sabit bilyalı rulmanların milden çıkarılmasını sağlar. Keçeli rulmanlar da ilgili keçe çıkarıldıktan sonra sökülebilir. Çıkarma kollarının parmakları dış bilezik yuvarlanma yoluna yerleştirilir. Delik çapları 10 ila 100 mm arasında olan 61 farklı sabit bilyalı rulmanın sökülmesi için uygundur.

Çanta İçeriği:

- 6 takım çekme kolu
- 2 gijon çekme mili
- Pratik muhafaza çantası (3,2 kg)

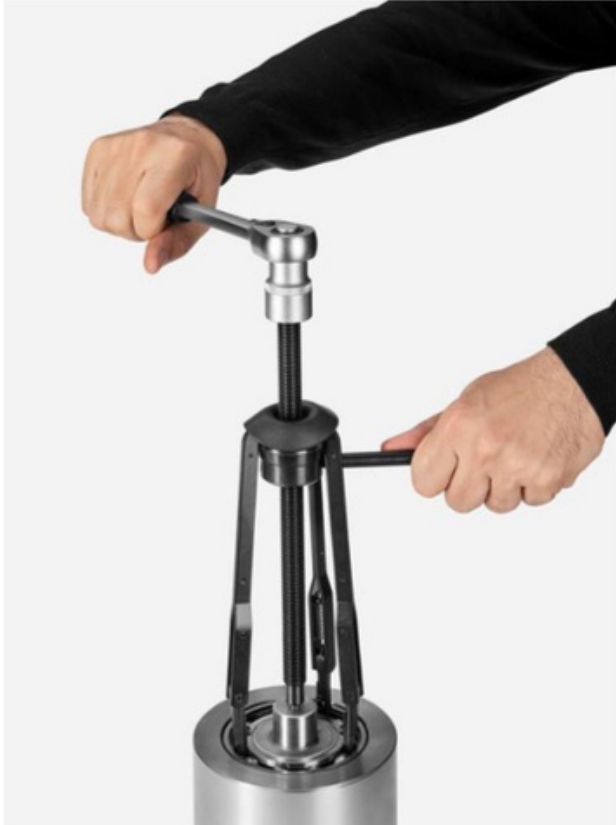

BP 61 Detayları

- Çektirme kolları doğrudan rulmanın dış halkasına tutunur ve iç halkaya dayanarak/temas ederek güvenli bir tutuş ve optimum kuvvet iletimi sağlar.
- Çekme kollarını rulmana kolay yerleştirmek için kollar yaylı tasarlanmıştır.
- Çektirme kolları yüksek kaliteli çelikten yapılmıştır ve uzun ömürlü olacak şekilde tasarlanmıştır.
- Elastomerden yapılmış yay sayesinde, çıkarma kollarının takılmasını kolaylaştırır ve çıkarma işlemi sırasında bunları yerinde tutar.
- Çanta içinde rulmanlara göre doğru kol seçim panosu mevcuttur.

Rulman Sökme Aparatı BP 61

Teknik veriler Rulman Çektirme Aparatı BP 61

Çektirme mili için anahtar boyutu:

19 mm ve 24 mm

Çektirme kolları A1-A6:

Her biri 3 çektirme kolundan oluşan 6 takım

Çanta boyutları (U x G x Y):

315 x 250 x 70 mm

BP61 Rulman Çektirme Aparat Çanta Ağırlığı:

3'200 gr.

Rulmanlara Göre Çektirme Kol Seçim Tablosu

Rulman tanımı				Çektirme Kolu	Mil
6000	6200			BP A1	BP M12
6001					
6002					
6003				BP A2	
6004	6201				
6005	6202				
6006	6203			BP A3	
6007	6204	6300			
6008	6205	6301			
6009		6302			
6010				BP A4	
6011	6206	6303			
6012		6304			
6013				BP A5	
6014	6207	6305	6403		
6015	6208	6306			
6016	6209	6307			
6017	6210			BP A6	
	6211				
6018	6212	6308	6404		
6019	6213	6309	6405		
6020	6214	6310	6406	BP M16	
	6215	6311	6407		
	6216	6312	6408		
	6217	6313	6409		
			6410		

Rulman Taşıma Aleti

BHT 200-400, 300-500 ve 500-700



Büyük ve ağır rulmanların taşınması için güvenli çözüm

Rulman Taşıma Aleti, büyük ve ağır rulmanların güvenli ve profesyonel bir şekilde kaldırılması için idealdir. BHT ile kaza riskini ve rulmanın hasar görmesini önlersiniz. BHT, rulmanın dış halkasını çelik bir bantla çevreler. Karşılıklı iki tutamak ve iki taşıma kayışı, bir kaldırma vinci ile kolay kullanım sağlar.

Delik serbest kalır, böylece rulman bir shaft üzerine kolayca itilebilir.



BHT şunlardan oluşur:

- 2 taşıma kayışı
- 1 çift koruyucu eldiven
- 2 çelik sıkıştırma kayışı
- 2 tutamak
- 2 adet çevirme kolu
- 2 iç halka tutucu

Açıklama Rulman Taşıma Aleti

Rulmanlar, Rulman Taşıma Aleti ile hem yatay hem de dikey pozisyonlarda bir shaft üzerine yerleştirilebilir. Rulmanın iç bileziğine karşı yerleştirilen iki karşılıklı dönme önleyici cihaz, iç bileziğin kontrolsüz bir şekilde rulmandan dışarı dönmesini önler.



- 1 Çelik sıkıştırma kayışları
- 2 Taşıma tutamağı
- 3 Çelik kayış sıkma tutamağı
- 4 Rulman iç bilezik/halka tutucu

Rulman Taşıma Aleti

BHT 200-400, 300-500 ve 500-700

Teknik veriler Rulman Taşıma Aleti

BHT 200-400

- Tanım: Rulman Taşıma Aleti, BHT 200-400
- Uygulama: Orta boy rulmanların güvenli kullanımı
- Maksimum kaldırma kuvveti: 150 kg
- Kullanım: Dış çapı 200-400 mm olan rulmanlar

BHT 300-500

- Tanım: Rulman Taşıma Aleti, BHT 300-500
- Kullanım: Büyük rulmanların güvenli taşınması
- Maksimum kaldırma kuvveti: 500 kg
- Kullanım: Dış çapı 300-500 mm olan rulmanlar

BHT 500-700

- Tanım: Rulman Taşıma Aleti, BHT 500-700
- Uygulama: Çok büyük rulmanların güvenli kullanımı
- Maksimum kaldırma kuvveti: 500 kg
- Kullanım: Dış çapı 500-700 mm olan rulmanlar

Tüm BHT'ler aşağıdaki testlere tabi tutulur:

DIN EN 13155:2003/A2:2009; EN 13155:2020; AfPS GS 2019:01 PAH'lar

Rulman Taşıma Aracının İşlevselliği

Simatool Rulman Taşıma Aleti, iki destek kolu, iki döner kol ve rulmanı dış bilezikte çevreleyen çelik bantlardan oluşur.

İki destek kolundaki kolların eşit şekilde sıkılmasıyla, çelik bantlar rulmanın dış çapına sabitlenir. İki dönme önleyici kol, açılabilir hareket edebilen rulmanlarda (oynak bilyalı rulmanlar) iç bileziğin dışarı sallanmasını önler.



simatherm



detaylı bilgi için
bizi arayın..

0222 236 0117

İNDÜKSİYONLU RULMAN ISITMA

Üniteleri - Cihazları



İndüksiyonlu Rulman Isıtma Ünitesi IH 025



Ağırlığı 10 kg'a kadar olan rulmanlar için taşınabilir indüksiyonlu ısıtma ünitesi

Rulmanlar ve 20 mm iç çaptan 160 mm dış çapa kadar diğer halka şeklindeki demirli metal parçalar için taşınabilir simatherm indüksiyon ısıtma cihazı. Otomatik zaman ve sıcaklık kontrolü ile rulmanlar üreticiler tarafından belirtilen 110°C'ye kadar ve diğer halka şeklindeki demirli metal parçalar 180°C'ye kadar ısıtılabilir.



- Taşınabilir, kompakt ve çok hafif (3,5 kg)
- Sessiz çalışma
- Lento gerekmez – ısıtılacak parçayı sadece üzerine yerleştirin
- Otomatik sıcaklık izleme için PTC (Predictive Temperature Control)

LED ekranlı, anlaşılır şekilde düzenlenmiş kullanıcı arayüzü
Konik iş parçası desteği

IH 025 VOLCANO Detaylar



- 1 LED ekranlı, anlaşılır şekilde düzenlenmiş kullanıcı arayüzü
- 2 Konik yapısı sayesinde, rulmanların tam oturmasını sağlar
- 3 Taşıma Kolu
- 4 Manyetik ısı sensörü; rulman sıcaklığını izler ve rulmanın aşırı ısınmasına karşı koruma sağlar
- 5 Sonda (Isı Sensörü) park alanı

İndüksiyonlu Rulman Isıtma Ünitesi IH 025

Teknik Detaylar IH 025 VOLCANO

Açıklama	Küçük parçalar için ısıtma cihazı
Şebeke gerilimi V / Hz / güç	220 - 240 V / 50 /60 Hz / 1,5 kVA 110 - 120 V / 50/60 Hz / 1,15 kVA 100 V / 50/60 Hz / 1,0 kVA
İş parçası	
- Maksimum ağırlık	10 kg
- Delik çapı	20 mm iç çaptan 160 mm dış çapa kadar
Otomatik sıcaklık kontrolü	
- Kontrol aralığı	20 - 180°C (68-356°F)
- manyetik sensör	evet, K Tipi
- Doğruluk (elektronik)	± 3°C ila 110°C (± 6°F ila 230°F)
Zaman Kontrolü	
- Zaman aralığı	0 - 10 dakika, 0,1 dakikalık adımlarla
Maksimum sıcaklık (yaklaşık)	180°C (356°F)
Termometre modu	Evet
Rulman sıcaklık Modu	Evet
Kademeli Güç Ayarı	8 aşamalı / %10-20-30-40-50-60-80-100
Otomatik demanyetizasyon / artık manyetizma	evet / < 2A/cm
Sızdırmaz rulmanlar için uygunluk	Evet
Gres dolgulu rulmanlar için uygunluk	Evet
Hata ekranı	Evet
Termal aşırı yük koruması	Evet
Kontrol paneli	LED ekranlı klavye
Boyutlar (LxWxH)	340 x 250 x 64 mm (koni üzeri 121 mm)
Toplam ağırlık	3,5 kg
Gövde malzemesi	Plastik
Fan soğutması	Evet



Özellikler ve boyutlar IH 025 VOLCANO

- 10 kg'lık bir rulmanı 6 dakika içinde 20°C'den 110°C'ye ısıtarak zaman ve enerji tasarrufu sağlar
- Sekiz kademeli güç girişi, daha küçük rulmanların daha az enerji ile güvenli ve hızlı bir şekilde ısıtılmasını sağlar
- Rulmanları aşırı ısınmaya karşı korumak için 110°C'ye kadar sıcaklık standart ön seçim olarak ayarlıdır
- Otomatik demanyetizasyon
- Pratik taşıma çantası içinde teslim edilir
- 3 yıl üretici garantisi

İndüksiyonlu Rulman Isıtma Ünitesi IH 045



45 kg'a kadar olan rulmanlar için kompakt ısıtma cihazı

Kompakt simatherm indüksiyonlu ısıtma ünitesi, küçük ve orta ölçekli rulmanları ve diğer halka şeklindeki metal parçaları ısıtmak için 114 x 160 mm'lik bir çalışma alanı sunar. Otomatik zaman ve sıcaklık kontrolü ile rulmanlar üretici tarafından belirtilen 110°C'ye kadar, diğer halka şeklindeki metal parçalar ise 180°C'ye kadar ısıtılabilir.

- Standart olarak üç lento ile birlikte verilir
- Çok kompakt tasarım - lentolar dahil sadece 17 kg
- Büyük çaplı rulmanların desteklenmesi için uzayabilen ayaklar
- Bluetooth ile mobil cihazlar üzerinden uzaktan kontrol. ("World of Maintenance" uygulaması gereklidir!)
- 2 sensör teknolojisi (Delta-T) büyük rulmanlarda iç halka ve dış halka arasında sıcaklık farkı nedeni ile malzeme içinde gerilimi önler.

Açıklama IH 045



- 1 LED ekranlı kolay görünür ve net kullanıcı arayüzü
- 2 Uzatılabilir ayaklar ile büyük rulmanlar için destek
- 3 Dışarıda bulunan indüksiyon bobini, ısıtma süresini kısaltır ve enerji tüketimini azaltır
- 4 Farklı ebatta rulmanlar için üç farklı lento ile birlikte gelir
- 5 Manyetik ısı sensörleri; Rulmanın iç ve dış halka sıcaklığını izler ve rulmanın aşırı ısınmaya karşı korur
- 6 Mavi LED bluetooth bağlantı göstergesi
- 7 Açma Kapama Düğmesi

İndüksiyonlu Rulman Isıtma Ünitesi IH 045

Açıklama	Orta büyüklükteki parçalar için ısıtma cihazı
Şebeke gerilimi V / Hz / güç	100 - 120 V / 50 - 60 Hz / 1,5 - 1,8 kVA 220 - 240 V / 50 - 60 Hz / 2,1 kVA
İş parçası	
- Maksimum ağırlık	45 kg
- Delik çapı	20 - 310 mm
Otomatik sıcaklık kontrolü	
- Kontrol aralığı	20 - 180°C (68 - 356°F)
- manyetik sensör	K Tipi
- Doğruluk (elektronik)	± 3°C
Zaman Kontrolü	
- Zaman aralığı	0 - 60 dakika
- Doğruluk	± 0.01 saniye
Maksimum sıcaklık (yaklaşık)	180°C (356°F)
Termometre modu	Evet
Rulman sıcaklı modu	Evet
Kademeli Güç Ayarı	8 aşamalı / %10-20-30-40-50-60-80-100
Otomatik demanyetizasyon / artık manyetizma	evet / < 2A/cm
Kapalı rulmanlar için uygunluk	Evet
Gres dolgulu rulmanlar için uygunluk	Evet
Hata ekranı	Evet
Termal aşırı yük koruması	Evet
Maks. manyetik akım	1,5 T
Kontrol paneli	LED ekranlı klavye
Bağlantı	Bluetooth® Düşük Enerji 5.0 standardını destekler
Çalışma alanının boyutu (G x Y)	114 x 160 mm
Bobin çapı	89 mm
Boyutlar (G x D x Y)	320 x 267 x 293 mm
Lentolar dahil toplam ağırlık	17 kg
Standart Lento Sayısı	3
Standart Lento Ebatları	60 mm veya daha fazla delik çapına sahip rulmanlar için 42,5 x 42,5 x 219 mm 40 mm veya daha fazla delik çapına sahip rulmanlar için 28 x 28 x 219 mm 20 mm veya daha fazla delik çapına sahip rulmanlar için 14 x 14 x 219 mm
Çekirdek çap kesiti	42,5 x 42,5 mm
Lento Muhafazası	Gövde içine entegre
Gövde malzemesi	Plastik



Özellikler ve boyutlar IH 045

- 28 kg'lık bir rulmanı 20 dakikadan daha kısa bir sürede 20°C'den 110°C'ye ısıtarak zaman ve enerji tasarrufu sağlar
- Daha küçük lentolar ile birlikte 8 kademeli güç tüketimi, daha küçük rulmanların daha az enerji ile güvenli ve hızlı bir şekilde ısıtılmasını sağlar
- Rulmanları aşırı ısınmaya karşı korumak için 110°C'ye kadar sıcaklık standart ön seçim olarak ayarlıdır
- Otomatik demanyetizasyon
- 3 yıl üretici garantisi



ENDÜSTRİYEL
Güçlü Yenilikçi Yağlama ve Kimyasal Çözümleri
0222 236 01 17 - info@aydendustriyel.com

SELECT YOUR INDUSTRY. INDUSTRIAL LUBRICANTS. GENERAL MANUFACTURING. METAL FORMING FLUIDS. GREASES. MINING.



simalube

**Güçlü Yenilikçi &
Yağlama ve Kimyasal
Çözümleri Sunar...**

0222 236 01 17
www.aydendustriyel.com

